

Kostenloser Infoabend

"Aus Liebe ver-rückt!"

Familienbiografischer Abend

Selbsterfahrung durch Fachausbildung

16.11.2017, 19.00 – 20.30 Uhr

Praxis für Stressbewältigung, Hypnose und
Verhaltenstherapie, Stefanie Hartwich



Sie wollen mehr darüber erfahren, welche Auswirkungen frühe Tode, Trennungen oder Existenzverluste auf Ihre persönliche und berufliche Lebenslaufbahn hatte und heute noch hat? Unsere familiäre Prägung, das wissen Sie längst, wirkt in uns. Und sogar Themen unserer Großeltern und unserer Eltern, die ungelöst, verschwiegen oder verdrängt sind, können uns aus Liebe und Loyalität ver-rücken lassen. Dann agieren wir nicht mehr von unserem Platz aus. Dann hindert uns die familiäre "Mitgift" daran, authentisch und selbstbestimmt unser Leben zu gestalten.

Genau hier setzt das Familienbiografische Coaching an. Wir werfen einen mitfühlenden Blick in die Familienbiografie und können Fehlendes, Erlittenes, Verschwiegenes, Geheimnisvolles neu betrachten lernen. Denn die Daten, Namen, Orte aus dem Familienstammbaum deuten auf mehr hin als uns gemeinhin bewusst ist.

An diesem Abend werden familienbiografische Zusammenhänge anhand eines anschaulichen Fallbeispiels vorgestellt. Sie lernen den erweiterten Stammbaum (Genogramm) einer Familie über drei Generationen hinweg kennen und darüber hinaus sind selbstverständlich Ihre Fragen zu Ihren familienbiografischen Themen herzlich willkommen.

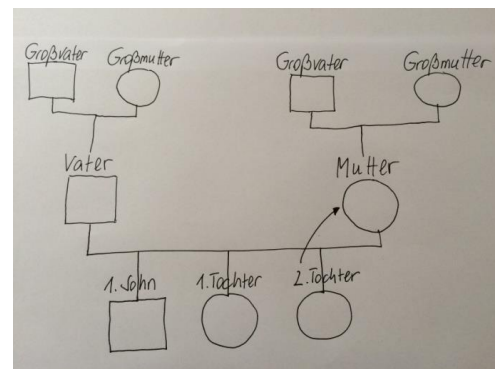

Der Abend eignet sich auch dafür, Inhalte und Dozentin der Fachausbildung "Familienbiografischer Coach" 2018/2019 näher kennenzulernen.

Ein australisches Sprichwort sagt es so: "Erzähl mir von deinem Großvater, denn ich will dich kennenlernen!"

Referentin:

Mechthild Batzke, *Systemischer und Familienbiografischer Coach, Autorin*



Termin:

Donnerstag, 16. November 2017, 19 - ca. 20.30 Uhr

Veranstalter und Ort:

Praxis für Stressbewältigung, Hypnose und Verhaltenstherapie
Stefanie Hartwich, Denkhäuser Höfe 102, 45475 Mülheim / Ruhr

Telefon: 0208 – 43 76 897



Anmeldung:

Da die Plätze begrenzt sind, melden Sie sich bitte vorher an. Kontaktieren Sie Stefanie Hartwich oder Mechthild Batzke unter **02161/829777** oder schreiben an **info@loesbar-batzke.de** eine Mail.

Weiterreichende Informationen finden Sie auf der Website **www.loesbar-batzke.de**